

Tentamen

EEM076 Elektriska Kretsar och Fält, D2

Examinator: Max Ortiz Catalan

20 Aug 2018 kl. 14.00-18.00, sal: SB Multisal

Förfrågningar: Max Ortiz Catalan, tel: 0708461065

Lösningar: Anslås onsdagen den 22 augusti på institutionens anslagstavla, plan 5.

Resultat: Rapporteras in i Ladok

Granskning: Torsdag 30 augusti kl. 09.30 - 10.00, rum 3311.

Plan 3 i ED-huset (Lunnerummet),

korridor parallell med Hörsalsvägen.

Bedömning: En korrekt och välmotiverad lösning med ett tydligt angivet svar ger full poäng.

Hjälpmedel

- Typgodkänd miniräknare
- Beta Mathematics Handbook
- Physics Handbook

Betygsgränser (6 uppgifter om vardera 3 poäng).

Poäng	0-7.5	8-11	11.5-14.5	15-18
Betyg	U	3	4	5

Lycka till!

1)

I) We are calculating the impedances related to an inductor and a capacitor. Which of the following is the correct?

- A) Inductive reactance translates into a positive imaginary impedance while capacitive reactance translates into a negative imaginary impedance.
- B) Both inductive and capacitive reactance translate into a positive imaginary impedance.
- C) It depends on the values of the inductor and the capacitor.
- D) Inductive reactance translates into a negative imaginary impedance while capacitive reactance translates into a positive imaginary impedance

II) Represent the following voltage sources in their phasor form.

- A) $u_{DC}(t) = 150 \text{ V}$
- B) $u_{s1}(t) = 120 \cos(100t + 45^\circ) \text{ V}$
- C) $u_{s2}(t) = 130 \sin(100t) \text{ V}$
- D) $u_{s3}(t) = 220 \sin(100 * 2\pi * t + 75^\circ) \text{ V}$

TIP: $\sin(\omega t) = \cos(\omega t - 90^\circ)$

III) What is the configuration of an instrumentational amplifier?

- A) Two inverting amplifiers follow by a differential amplifier
- B) Two buffer amplifiers follow by a non-inverting amplifier
- C) Two differential amplifiers follow by a buffer
- D) Two non-inverting amplifiers follow by a differential amplifier

2)

[EN] Consider the DC network in Figure 1 and calculate current I_x and voltage U_4 over resistor R_4 .

[SV] Betrakta likströmsnätet i Figur 1 nedan och beräkna strömmen I_x samt spänningen U_4 över resistansen R_4 .

$$R_1 = 70.0 \, \Omega \quad R_2 = 20.0 \, \Omega \quad R_3 = 30.0 \, \Omega$$

$$R_4 = 5.0 \, \Omega \quad U_0 = 5.0 \, V$$

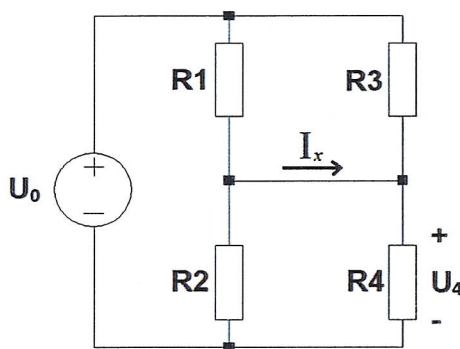

Figure 1

3)

[EN] The AC power circuit in Figure 2 consists of a voltage source and an impedance Z made up of two resistors and a capacitor. Calculate the average power across the impedance Z . Assume sinusoidal steady state.

[SV] Växelströmskretsen i Figur 2 består av en spänningskälla samt en impedans Z uppbyggd av två resistanser och en kondensator. Beräkna den medeleffekt som upptas av impedansen Z . Antag sinusformat stationärtillstånd.

$$u_s(t) = 12 \cos(4000t + 45^\circ) \, V$$

$$R = 2.0 \, \Omega \quad C = 250 \, \mu F$$

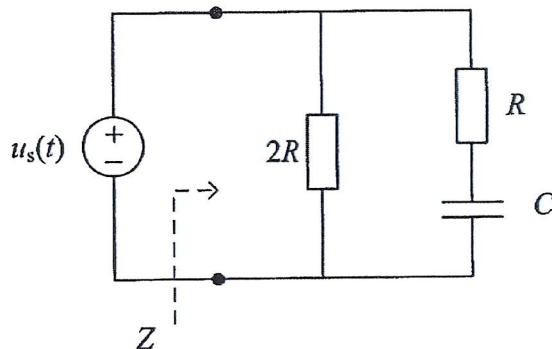

Figure 2

4)

[EN] A DC circuit in the form of a two-terminal network is shown in Figure 3.

- Find Thevenin's equivalent circuit respect to the terminals A and B
- If resistance R_5 is placed between terminals A and B, calculate the voltage across resistance R_5 (consider polarity positive (+) at terminal A.)

[SV] En likströmskrets i form av en tvåpol visas i Figur 3.

- Ta fram Thevenins ekvivalenta tvåpol för kretsen med avseende på polerna A och B
- En resistans R_5 kopplas till tvåpolen mellan A och B. Beräkna spänningen U_{AB} mellan polerna A och B. (Ansätt polaritet med plus (+) vid polen A.)

$$\begin{array}{lll} R_1 = 200 \, \Omega & R_2 = 300 \, \Omega & R_3 = 60 \, \Omega \\ R_4 = 220 \, \Omega & R_5 = 100 \, \Omega & U = 120 \, \text{V} \end{array}$$

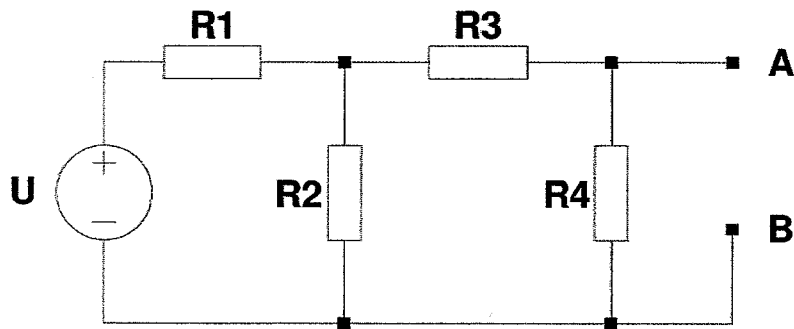

Figure 1

5)

[EN] Analyze the operational amplifier circuit in Figure 4. Calculate the output voltage U_0 as a function of the two voltages U_1 and U_2 . Fill in the results for the given voltages according to the table below. Assume ideal operational amplifiers. Copy the table into your solutions paper and fill it with the proper values for U_0 .

[SV] Studera operationsförstärkarkretsen i Figur 4. Beräkna utspänningen U_0 som funktion av de båda inspänningarna U_1 och U_2 . Fyll i några delresultat för givna inspänningar enligt tabellen nedan. Antag ideal operationsförstärkare. Kopiera tabellen i din lösning och fyll i dina framräknade värden på utspänningen U_0 .

$$R_1 = 10 \text{ k}\Omega \quad R_2 = 20 \text{ k}\Omega$$

$$R_f = 30 \text{ k}\Omega \quad R_0 = 1.0 \text{ k}\Omega$$

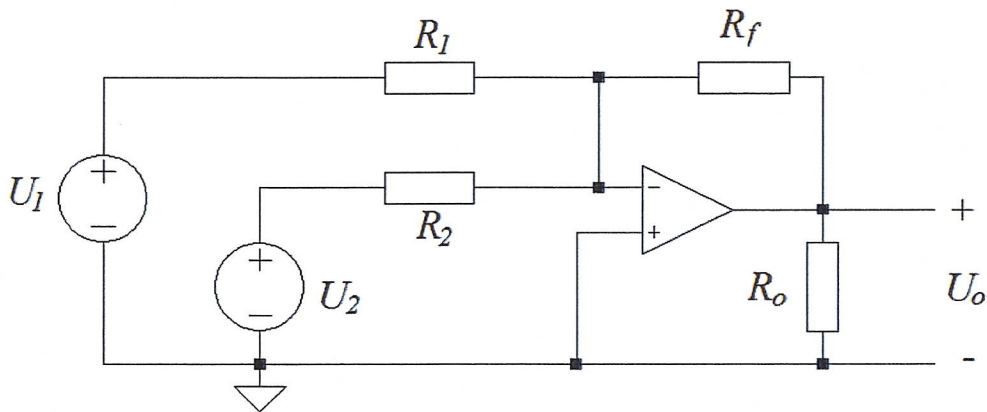

Figure 2

In [V]		Out [V]
U_1	U_2	U_0
1	1	
1	-1	
0	-2	
-2	4	

6)

[EN] a) A spherical vacuum capacitor consists of an inner and outer spherical conductive shell with vacuum between the conductors; see Figure 5. The inner conductor with charge $+Q$ has a radius a and the outer conductor with $-Q$ has a radius b . You can neglect the thickness on each shell. Calculate the E-field everywhere. (2p)
 b) Sketch the **electric field lines** from the following charges in Figure 6. Draw the field direction with arrows. All images show different configurations of positively and negatively charged point charges, except at the bottom right, where there are line charges perpendicular to the plane of the paper. For points, the basic appearance of the field lines should be correct throughout the selected square area for each configuration. (1p)

[SV] a) En sfärisk vacuum-kondensator består av ett inre och yttre sfärisk ledande skal, med vakuum mellan ledarna; se Figur 5. Den inre ledaren med laddning $+Q$ har en radie a och den yttre ledaren med $-Q$ har en radie b . Du kan försumma tjockleken på varje skal. Beräkna E-fältet överallt. (2p)

b) Skissa de **elektriska fältlinjerna** från följande laddningar i Figur 6. Markera även fältets riktning med pilar. Alla bilder visar olika konfigurationer av positivt och negativt laddade punktladdningar, förutom längst ner till höger då det är linjeladdningar som ligger vinkelrätt mot pappeters plan. För poäng ska det principiella utseendet på fältlinjerna vara korrekt i hela det markerade kvadratiska området för respektive konfiguration. (1p)

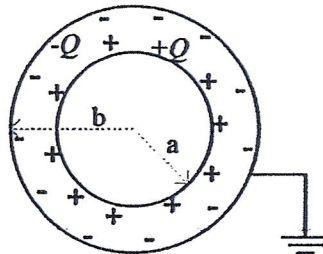

Figure 5

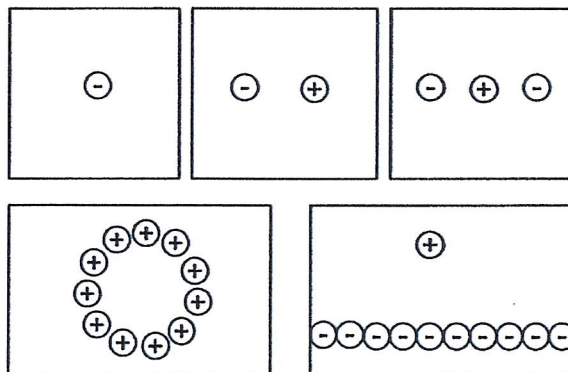

Figure 6