



Tentamen 3

EDAxxx Grundläggande Dator teknik DIT791 Grundläggande Dator teknik, GU

Måndag xx Oktober 20xx, kl. 8.30 - 12.30

Examinator

Kontaktperson under tentamen

Tillåtna hjälpmedel

Häfte

Instruktionslista för FLISP

I denna får varken anteckningar eller understrykningar finnas.

Lösningar

Anslås dagen efter tentamen via kursens hemsida.

Granskningstillfällen

Tid och plats för granskning anges på kursens hemsida.

Allmänt

Tentamen är uppdelad i del A och del B. På varje del kan maximalt 30 poäng uppnås.

Poängsättning anges för varje uppgift. Siffror inom parentes anger poängintervallet på uppgiften. Observera att felaktigt svarsalternativ i del A kan ge poängavdrag. En obesvarad uppgift ger alltid 0 poäng.

Svaren till del A (uppgift 1.x) lämnas på bifogad svarsblankett.

De olika svarsalternativen (a, b, c etc.) kan ange

- korrekt svar
- delvis korrekt svar
- mindre korrekt svar
- helt fel svar
- inget korrekt svarsalternativ

Om du väljer att avstå från alla dessa svarsalternativ ska du kryssa i alternativet:

- uppgiften besvaras ej

Varje uppgift besvaras med *ett* av dessa svarsalternativ och svarsalternativen poängsätts individuellt.

För att del B av tentamen skall granskas och rättas krävs minst 20 poäng på del A.

Siffror inom parentes anger här maximal poäng på uppgiften. *För full poäng krävs att:*

- redovisningen av svar och lösningar är läslig och tydlig.
- ett lösningsblad får endast innehålla redovisningsdelar som hör ihop med en uppgift.
- lösningen ej är onödigt komplicerad.
- du har motiverat dina val och ställningstaganden
- redovisningen av hårdvarukonstruktioner innehåller funktionsbeskrivning, lösning och realisering.
- redovisningen av mjukvarukonstruktioner i assembler är dokumenterade.

Betygsättning

För godkänt slutbetyg på kursen fordras att både tentamen och laborationer är godkända. Slutbetyg bestäms av tentamenspoäng enligt följande:

Del A	Del B	Betyg EDA	Betyg DIT
< 20	Bedöms ej	Underkänd	Underkänd
≥20	<10	3	G
≥20	≥10 och <20	4	
≥20	≥20	5	
≥20	≥16		VG

DEL A – fyll i svarsblanketten sist i tesen och lämna in denna

Uppgift 1 *Talomvandling, aritmetik, flaggor och koder.*

I uppgifter 1.1 t.o.m 1.4 används 5-bitars tal där $X = (01110)_2$ och $Y = (10011)_2$

Uppgift 1.1

Tolka X och Y som tal *med* tecken.
Vilket av alternativen anger dess decimala motsvarighet?

a	X= 17, Y= -19
b	X= 15, Y= 19
c	X = 13, Y= -3
d	X = 14, Y= -13
e	X = 13, Y= -19
f	X = 12, Y= -12
g	X = 14, Y= -12
h	X = 15, Y= 12

Poäng på uppgiften: [-1, 1]

Uppgift 1.2

Tolka X och Y som tal *utan* tecken.
Vilket av alternativen anger dess decimala motsvarighet?

a	X=14, Y= -19
b	X= 14, Y= -3
c	X=29, Y=10
d	X=28, Y=19
e	X=28,Y=18
f	X=15, Y=17
g	X=13, Y=19
h	X=14 Y=21

Poäng på uppgiften: [-1, 1]

Uppgift 1.3

Utför subtraktionen $R = X - Y$ som den utförs i Flex dataväg. Vilket av alternativen anger R?

Tolka X, Y och R som tal *med* tecken.

a	R=27
b	R=-4
c	R=-12
d	R=5
e	R=-6
f	R=-9
g	R=-5
h	R=37

Poäng på uppgiften: [-1, 1]

Uppgift 1.4

Utför subtraktionen $R = X - Y$ som den utförs i Flex dataväg.
Vad blir flaggbitarna NZVC efter räkneoperationen?

a	NZVC=1010
b	NZVC=1011
c	NZVC=1110
d	NZVC=0111
e	NZVC=1100
f	NZVC=1000
g	NZVC=0100
h	NZVC=1001

Poäng på uppgiften: [-1, 1]

Uppgift 1.5

Bitmönstret 01101010 kan representera:

	Två NBCD-siffror	Negativt tal på 2k-form	Förskjuten gray-kod	Positivt tal på teckenbelopps form	Ett naturligt binärtal T, Där $T > 109_{10}$
a	Ja	Nej	Ja	Ja	Nej
b	Ja	Nej	Nej	Ja	Nej
c	Ja	Nej	Nej	Nej	Ja
d	Nej	Nej	Ja	Ja	Nej
e	Ja	Ja	Ja	Nej	Ja
f	Nej	Ja	Ja	Nej	Nej
g	Nej	Ja	Ja	Ja	Nej
h	Ja	Ja	Nej	Nej	Ja

...Poäng på uppgiften: [-1, 2]

Uppgift 2 Kombinatorik, switchnätalgebra

Uppgift 2.1

Följande funktion är given, $f(x, y, z) = xz + x(y\bar{x} + z + \bar{x}y) + \bar{x}y$

Ange vilket av följande alternativ som utgör funktionen på disjunktiv normal form.

a	$f(x, y, z) = (\bar{x} + \bar{y} + \bar{z}) \cdot (\bar{x} + \bar{y} + z) \cdot (x + \bar{y} + \bar{z}) \cdot (x + y + \bar{z})$
b	$f(x, y, z) = (\bar{x} + \bar{y}) \cdot (x + \bar{z})$
c	$f(x, y, z) = (x + y + z) \cdot (x + y + \bar{z}) \cdot (\bar{x} + y + z) \cdot (\bar{x} + \bar{y} + z)$
d	$f(x, y, z) = (x + y) \cdot (\bar{x} + z)$
e	$f(x, y, z) = \bar{x}\bar{y}z + \bar{z} \cdot (x + y) + x\bar{y}\bar{z}$
f	$f(x, y, z) = (\bar{x} + \bar{y} + \bar{z}) \cdot (\bar{x} + \bar{y} + z) \cdot (x + \bar{y} + z) \cdot (x + y + z)$
g	$f(x, y, z) = \bar{x}y\bar{z} + \bar{x}yz + x\bar{y}z + xyz$
h	$f(x, y, z) = (\bar{x} + \bar{z}) \cdot (x + y)$
i	$f(x, y, z) = \bar{x}yz + \bar{x}y\bar{z} + xy\bar{z} + x\bar{y}\bar{z}$

Poäng på uppgiften: [-1, 2]

Uppgift 2.2

Följande Karnaughdiagram för en boolesk funktion är givet.

Vilket av följande alternativ utgör funktionens konjunktiva minimala form?

		yz			
		00	01	11	10
x	0	0	-	1	0
	1	1	-	0	0

a	$f(x, y, z) = (x + y) \cdot (\bar{y} + z) \cdot (\bar{x} + \bar{y})$
b	$f(x, y, z) = \bar{x}\bar{y}z + \bar{x}yz + x\bar{y}\bar{z} + x\bar{y}z$
c	$f(x, y, z) = x\bar{y} + \bar{x}y$
d	$f(x, y, z) = (\bar{x} + z) \cdot (x + \bar{y})$
e	$f(x, y, z) = (x + z) \cdot (\bar{x} + \bar{y})$
f	$f(x, y, z) = (y + z) \cdot (\bar{y} + \bar{z})$
g	$f(x, y, z) = (y + \bar{z}) \cdot (x + \bar{z})$
h	$f(x, y, z) = (\bar{x} + y + \bar{z}) \cdot (\bar{x} + \bar{y} + z) \cdot (x + y + \bar{z}) \cdot (x + y + z)$
i	$f(x, y, z) = \bar{x}\bar{y}\bar{z} + \bar{x}y\bar{z} + xyz + x\bar{y}\bar{z}$

Poäng på uppgiften: [-1, 2]

Uppgift 2.3

Ett kombinatoriskt nät med nedanstående funktionstabell skall konstrueras. Vilket av följande Karnaugh-diagram skall användas?

x	y	z	w	f
0	0	0	0	1
0	0	0	1	1
0	0	1	0	1
0	0	1	1	1
0	1	0	1	0
0	1	1	1	0
1	0	0	0	0
1	0	0	1	0
1	0	1	1	1
1	1	0	1	0
1	1	1	0	1
1	1	1	1	0

a)

		zw			
		00	01	11	10
xy	00	1	1	1	1
	01	-	0	-	0
	11	-	1	1	1
	10	1	1	-	0

b)

		zw			
		00	01	11	10
xy	00	1	1	1	1
	01	-	0	0	-
	11	-	0	0	1
	10	0	0	1	-

c)

		zw			
		00	01	11	10
xy	00	0	0	0	0
	01	1	1	1	1
	11	0	0	0	0
	10	1	1	0	0

d)

		zw			
		00	01	11	10
xy	00	1	1	1	1
	01	-	0	-	0
	11	-	0	0	1
	10	0	0	-	1

e)

		zw			
		00	01	11	10
xy	00	0	0	0	0
	01	1	1	1	1
	11	1	1	0	0
	10	1	1	-	0

f)

		zw			
		00	01	11	10
xy	00	1	1	-	1
	01	0	0	0	0
	11	1	1	0	0
	10	0	0	1	1

Poäng på uppgiften: [-1, 1]

Uppgift 3 Sekvensnät

Uppgift 3.1

Följande tabell är given.

Q	Q ⁺	?	?
0	0	0	-
0	1	1	-
1	0	-	1
1	1	-	0

Troligen är tabellen en:

a	Funktionstabell för en D-vippa	
c	Funktionstabell för en SR-vippa	
e	Excitationstabell för en D-vippa	
g	Excitationstabell för en SR-vippa	

b	Funktionstabell för en T-vippa	
d	Funktionstabell för en JK-vippa	
f	Excitationstabell för en T-vippa	
h	Excitationstabell för en JK-vippa	

Poäng på uppgiften: [-1, 1]

Uppgift 3.2

Analysera räknaren nedan. Vilken tabell motsvarar räknaren?

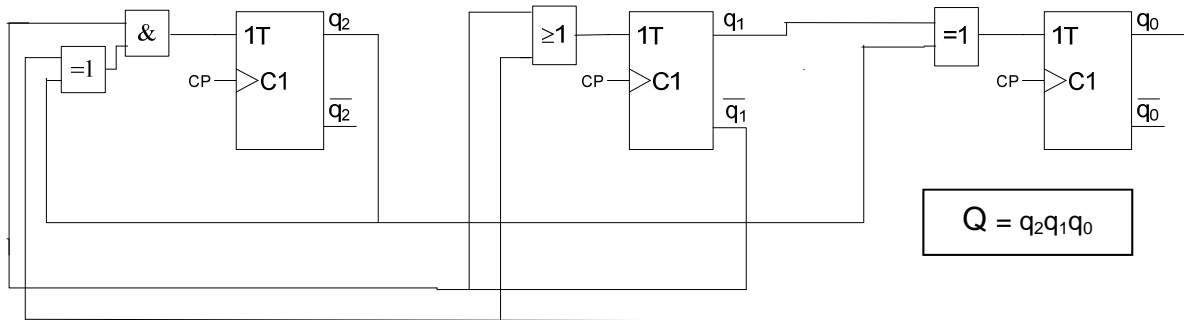

a)	b)	c)	d)	e)	f)	g)	h)		
Q	Q ⁺	Q	Q ⁺	Q	Q ⁺	Q	Q ⁺	Q	Q ⁺
0	3	0	0	0	6	0	2	0	7
1	6	1	5	1	4	1	9	1	5
2	2	2	1	2	3	2	3	2	3
3	1	3	2	3	5	3	7	3	0
4	2	4	1	4	3	4	6	4	3
5	7	5	4	5	0	5	8	5	0
6	7	6	4	6	4	6	2	6	6
7	4	7	7	7	1	7	7	7	1

Poäng på uppgiften: [-1, 4]

Uppgift 4 FLISP styrenhet

Uppgift 4.1

I tabellen intill visas styrsignalerna för EXECUTE-sekvensen för en **instruktion** för FLISP-processorn. NF i tabellens sista rad anger att nästa tillstånd (Q) skall vara det första i FETCH-sekvensen. Vilken instruktion är det?

Q	Styrsignaler (= 1)
4	LD _{TA} , INC _{PC} , MR
5	MR, g ₁₄ , LD _T
6	OE _A , f ₂ , f ₁ , LD _{CC} , NF

a	BITA Adr	b	ANDA Adr	c	ANDCC Adr
d	BITA #Data	e	ANDA #Data	f	ANDCC #Data

Poäng på uppgiften: [-1, 1]

Uppgift 4.2

Ange vilken tabell som beskriver utförandet av operationen enligt nedanstående RTN-beskrivning:

RTN: $2M(14) + 3A + 2 \rightarrow M(M(15))$

Förutsätt att register A och M(14) i datavägen till höger innehåller de data som skall beräknas.

Register A får inte ändras. Använd så få tillstånd som möjligt.

Vilket svarsalternativ väljer du?

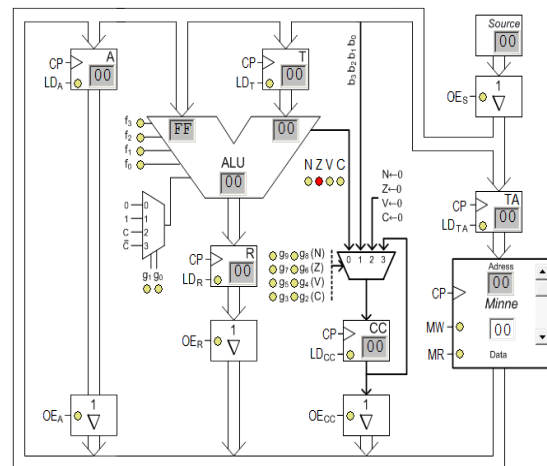

a

S	RTN-beskrivning
1	$2M(14) \rightarrow R$
2	$A \rightarrow T$
3	$R+A \rightarrow R$
4	$R+A \rightarrow R$
5	$R+1 \rightarrow R$
6	$R+1 \rightarrow R$
7	$R \rightarrow M(15)$

b

S	RTN-beskrivning
1	$14 \rightarrow TA$
2	$A \rightarrow T$
3	$M(TA)+T+1 \rightarrow R$
4	$2R \rightarrow R$
5	$R+T \rightarrow R$
6	$15 \rightarrow TA$
7	$M(TA) \rightarrow TA$
8	$R \rightarrow M(TA)$

c

S	RTN-beskrivning
1	$14 \rightarrow TA, A \rightarrow T$
2	$M(TA)+1 \rightarrow R, M(TA)+1 \rightarrow T$
3	$2R \rightarrow R$
4	$R+T \rightarrow R$
5	$15 \rightarrow TA$
6	$R \rightarrow M(TA)$

d

S	RTN-beskrivning
1	$2M(TA) \rightarrow R$
2	$R+A \rightarrow R$
3	$2 \rightarrow T$
4	$2R+T \rightarrow R$
5	$R \rightarrow M(15)$

e

S	RTN-beskrivning
1	$14 \rightarrow TA$
2	$M(TA) + 1 \rightarrow R$
3	$A \rightarrow T$
4	$2R + T \rightarrow R$
5	$2R \rightarrow R$
6	$15 \rightarrow TA$
7	$R \rightarrow M(TA)$

f

S	RTN-beskrivning
1	$14 \rightarrow TA$
2	$M(TA) \rightarrow T$
3	$A+T+1 \rightarrow R$
4	$2R \rightarrow R$
5	$A \rightarrow T$
6	$R+T \rightarrow R$
7	$15 \rightarrow TA$
8	$M(TA) \rightarrow TA$
9	$R \rightarrow M(TA)$

Poäng på uppgiften: [-1, 3]

Uppgift 4.3

En instruktion för FLIS-processorn är **JSR A,X**. Se instruktionslistan för FLISP. Ange RTN-beskrivningen för utförandefasen för denna instruktion. (Q anger aktuellt tillstånd)

a	b	c
Q RTN-beskrivning	Q RTN-beskrivning	Q RTN-beskrivning
4 M(PC)→T, PC+1→PC, SP+1→SP	4 M(PC)→T, PC+1→PC, SP-1→SP	4 M(PC)→T,
5 PC→M(SP)	5 PC→M(SP)	5 PC→M(SP); SP-1→SP
6 M(Y+T)→PC	6 M(X+T)→PC	6 M(Y+T)→PC

d	e	f
Q RTN-beskrivning	Q RTN-beskrivning	Q RTN-beskrivning
4 PC+1→PC, SP-1→SP; A→T	4 M(PC)→R, PC+1→PC, SP-1→SP	4 SP-1→SP; X→T
5 PC→M(SP);	5 PC→M(SP);	5 PC→M(SP)
6 X+T→R	6 A→T	6 A+T→R
7 R→PC	7 (X+T)→PC	7 R→PC

Poäng på uppgiften: [-1, 3]

Uppgift 5 FLISP programmering

Uppgift 5.1

Vad blir maskinkoden för instruktionerna BMI och BRA?

BMI är placerad på (har sin OP-kod på) adress 9B₁₆ och BRA på adress DA₁₆.

Loop är placerad på adress 14₁₆ och End på adress E8₁₆.

Loop	-
	-
BMI	End
	-
	-
BRA	Loop
	-
	-
End	-

a	b	c
BMI: 22 6C BRA: 21 C6	BMI: 22 4D BRA: 21 3A	BMI: 22 4D BRA: 21 38
d	e	f
BMI: 21 4D BRA: 22 3A	BMI: 22 4B BRA: 21 3A	BMI: 22 4B BRA: 21 38

Poäng på uppgiften: [-1, 2]

Uppgift 5.2

Ange maskinkoden för FLIS-processorn för instruktionssekvensen till höger.

ORG	\$E1
T1	FCB \$10, %10, 10
Data	EQU -4
Adr	EQU 17
STA	, -X
EORA	Data
SBCA	#Adr
STA	Data, X
RTS	

a	b	c	d	e	f		
Adr	Maskin-kod	Adr	Maskin-kod	Adr	Maskin-kod		
E1	10	E1	10	E1	0A	E1	10
E2	10	E2	02	E2	02	E2	02
E3	10	E3	0A	E3	10	E3	0A
E4	-4	E4	E8	E4	E8	E4	E8
E5	17	E5	AB	E5	AB	E5	AB
E6	E8	E6	FC	E6	FC	E6	FB
E7	9B	E7	93	E7	93	E7	93
E8	-4	E8	11	E8	11	E8	17
E9	A3	E9	E3	E9	E3	E9	E3
EA	17	EA	FC	EA	FC	EA	11
EB	E3	EB	43	EB	43	EB	E3
EC	-4	EC		EC	FB	EC	FB
ED	43	ED		ED	43	ED	43
EE		EE		EE		EE	

Poäng på uppgiften: [-1, 2]

Uppgift 5.3

Utför följande addition $R = P + Q$ där P, Q och R är 16-bitars variabler.

P är placerad på adress 15_{16} (och 16_{16}) med den mests signifikanta delen på adress 15_{16} .

Q är placerad på adress 17_{16} och R på adress 19_{16} på samma sätt som P.

Vilket kodavsnitt väljer du?

a)	b)	c)	d)	e)	f)
LDA \$16	LDA \$16	LDA \$15	LDA \$16	LDX #\$16	LDX #\$18
ADDA \$18	ADDA \$18	ADDA \$17	ADDA \$18	LDA 2,X	LDA -2,X
STA \$20	STA \$20	STA \$19	STA \$20	ADDA ,X	ADDA ,X
LDA \$15	LDA \$17	LDA \$16	LDA \$17	STA 4,X	STA 2,X
ADDA \$17	ADDA \$15	ADCA \$18	ADCA \$15	LEAX -1,X	LEAX -1,X
STA \$19	STA \$19	STA \$20	STA \$19	LDA 2,X	LDA -2,X
				ADCA ,X	ADDA ,X
				STA 4,X	STA 2,X

Poäng på uppgiften: [-1, 3]

DEL B – Svara på separata ark. Blanda inte uppgifter på samma ark.

Uppgift 6

Vid simulatorpassen och i labbet använde du strömbrytarna (ML4 INPUT) och sifferindikatorn (ML4 OUTPUT).

Du skall skriva ett program för FLISP som hela tiden läser ett 4-bitars tvåkomplementstal från inporten (strömbrytarna) och skriver talets decimala motsvarighet till utportarna Sign och Value (sifferindikatorerna).

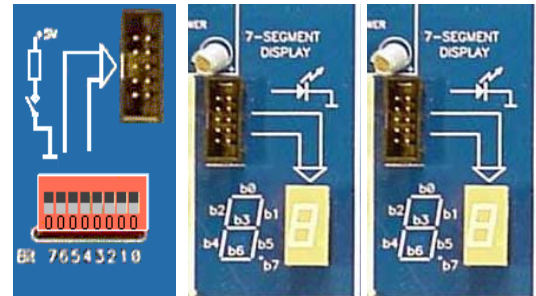

1. När **bit 0** på inporten är nollställd skall utportarna släckas helt.
2. När **bit 0** på inporten är ettställd skall sifferindikatorn tändas enligt följande beskrivning:

Bit 7-4 på inporten anger vad som skall visas på sifferindikatorn enligt:

- Om indata är i intervallet $[0, 7]_{16}$ skall siffran $[0,7]_{10}$ visas på utporten Value. Utporten Sign skall vara släkt.
- Om indata är i intervallet $[8, F]_{16}$ skall siffran $[-1,-8]_{10}$ visas på utporten Value. Utporten Sign skall visa ett minustecken.

Bit 3-1 på inporten kan anta vilka värden som helst.

Exempel: Om inporten har värdet $(0011xxx1)_2$ skall "3" lysa på Value och Sign skall vara släkt. Om inporten har värdet $(1110xxx1)_2$ skall "-2" lysa på Sign och Value.

Du har tillgång till en tabell i minnet med segmentkoder (mönster för sifferindikatorn) enligt

SegCodes	FCB	\$77, \$22, \$5B, etc.	Segmentkoder för [0,8]
Minus	FCB	\$40	Segmentkoder för minustecken

Utporten Sign är placerad på adress FB_{16} och Value är placerad på adress FC_{16} . Inporten är placerad på adress FB_{16} .

Rita en flödesplan och skriv programmet

(7p)

Uppgift 7

Konstruera en räknare till den nya styrenheten för FLISP som enbart har instruktioner som upptar tre klockcykler.

Reset upptar fortfarande tre klockcykler och Fetch upptar en. Alla Execute-faser upptar två klockcykler. Räknarens utsekvens blir således:

0,1,2,3,4,5,3,4,5,3,4,5,etc

Använd T-vippor, och grindarna AND, OR och INVERTERARE.

(7p)

Uppgift 8

Vi har ett synkront system med 16 bitars adressbuss och 8 bitars databuss. Data klockas i systemet vid negativ flank hos signalen E.

Till centralenheten ska följande moduler anslutas:

- 8 kbyte RWM1 med start på adress 0
- 4 kbyte RWM2
- 16 kbyte ROM med **slut** på adress \$FFFF

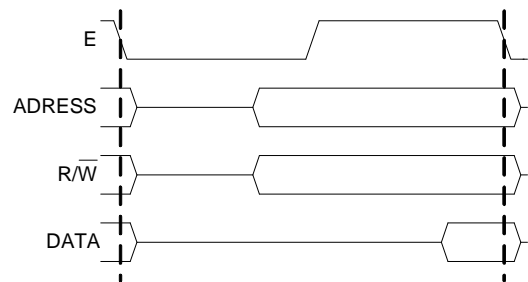

RWM2 skall placeras direkt efter RWM1 så att det blir en 12 kbytes sammanhängande minnesarea.

- Konstruera *fullständig adressavkodningslogik*, dvs. ange booleska uttryck för "chip select"-signalerna. Alla CS-signaler (CS_{RWM1} , CS_{RWM2} och CS_{ROM1}) är aktiva låga.
- Rita en bild över processorns adressrum där det tydligt framgår vilka adressintervall som används.
- Utöka konstruktionen med en 1 kbyte IO-modul. Placera denna på lämpligt ställe i adressrummet så att adressavkodningslogiken blir så liten som möjligt (*ofullständig adressavkodningslogik*).

Observera att en CS-signal **ej** får aktiveras då adressbussens värde är ogiltigt.

(6p)

Anonym
kod:**Svarsblankett för del A****LÖSNINGAR:**

Uppg	uppgiften besvaras inte	inget rätt svars- alternativ	a	b	c	d	e	f	g	h	i	Poäng
1.1						X						
1.2		X										
1.3									X			
1.4				X								
1.5						X						

Uppg	uppgiften besvaras inte	inget rätt svars- alternativ	a	b	c	d	e	f	g	h	i	Poäng
2.1									X			
2.2							X					
2.3				X								

Uppg	uppgiften besvaras inte	inget rätt svars- alternativ	a	b	c	d	e	f	g	h	i	Poäng
3.1										X		
3.2								X				

Uppg	uppgiften besvaras inte	inget rätt svars- alternativ	a	b	c	d	e	f	g	h	i	Poäng
4.1		X										
4.2				X								
4.3								X				

Uppg	uppgiften besvaras inte	inget rätt svars- alternativ	a	b	c	d	e	f	g	h	i	Poäng
5.1								X				
5.2				X								
5.3							X					